

Цепь	←
BRAKE_CS	1
BRAKE_FC	2
UKL	4
+24В	5
0V	3

Цепь	←
КН1	1
КН2	2

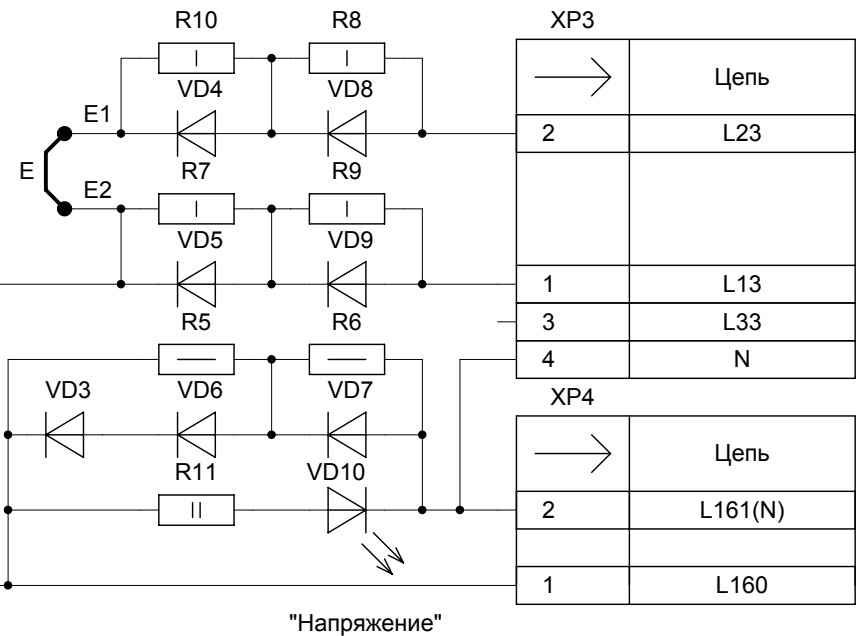
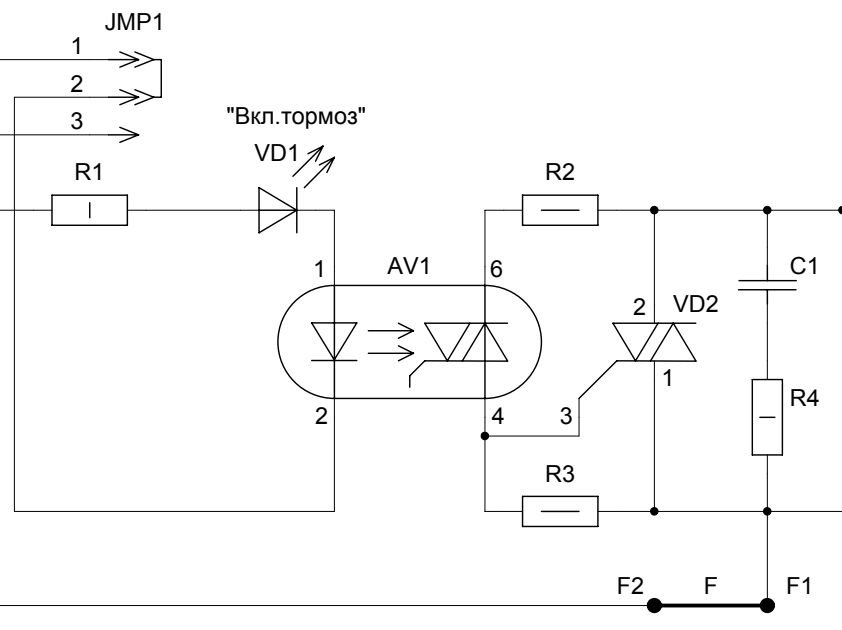

→	Цепь
2	L23
1	L13
3	L33
4	N

→	Цепь
2	L161(N)
1	L160

Примечание:

1. При управлении тормозом от 1 фазы не устанавливать перемычку 'E'
2. Индикатор "Вкл.тормоз" включается по команде контроллера НКУ-МППЛ
3. Индикатор "Напряжение" включается при подаче напряжения питания на катушку тормоза

Изм.	Лист	№ докум.	Подп.	Дата
Разраб.	Суров			
Пров.	Порциг			
Т.контр.				
Н.контр.	Добротворская			
Утв.	Порциг			

<b>ХК 486.00.00 ЭЗ</b>			
<b>Плата управления тормозом ПУТ-2Ф Схема электрическая принципиальная</b>	Лит.	Масса	Масштаб
	Лист 1	Листов 1	
<b>ЗАО "ПО Комплекс"</b>			